

HYUNDAI
POWER PRODUCTS

ŁUPARKA ELEKTRYCZNA(Y) HFBE525T

ORYGINALNE INSTRUKCJE

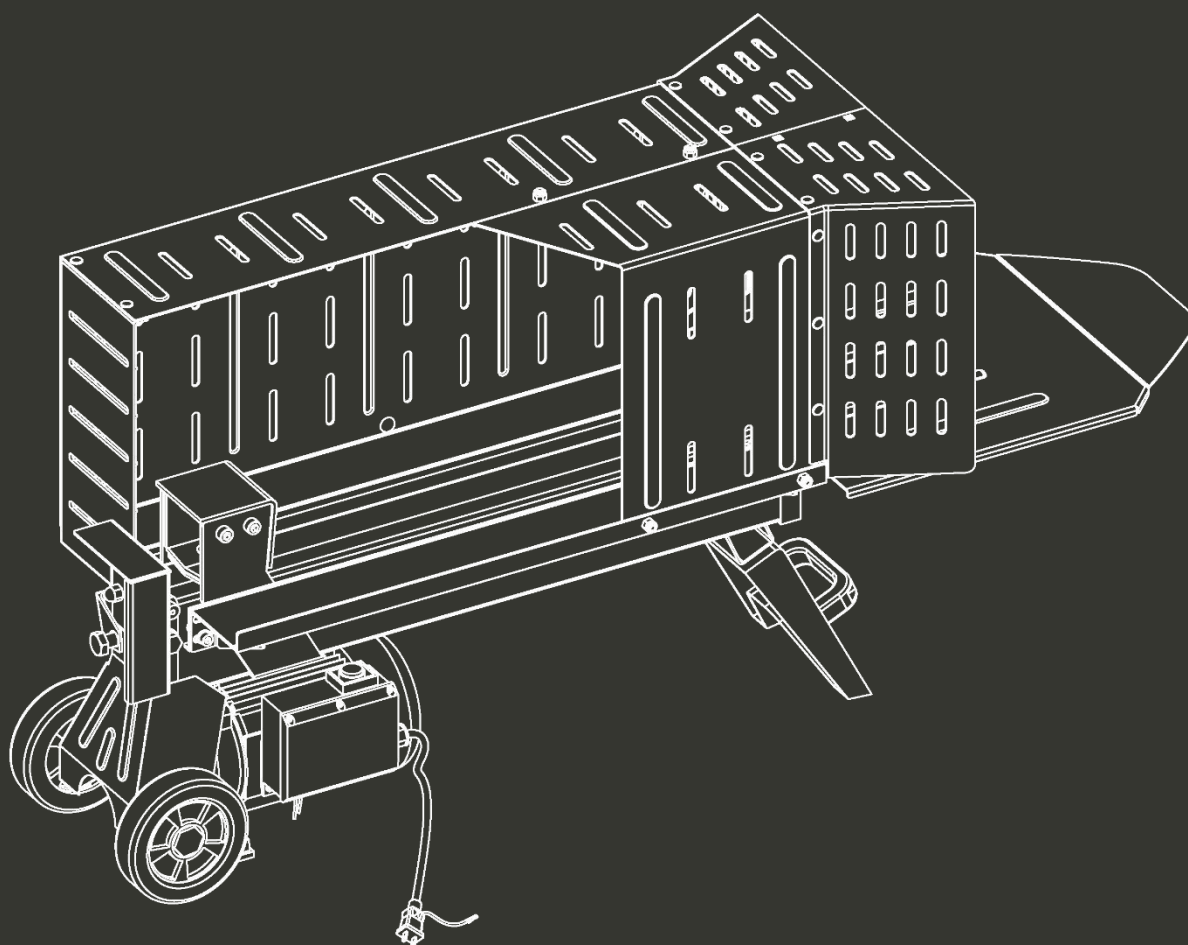

OSTRZEŻENIE: Przeczytaj uważnie instrukcję obsługi przed użyciem.

OSTRZEŻENIA BEZPIECZEŃSTWA I PRZESTROGI

OSTRZEŻENIA BEZPIECZEŃSTWA I ZALECENIA	OZNACZENIA WYSTĘPUJĄCE NA URZĄDZENIU
--	--------------------------------------

● JAK DZIAŁA ROZSZCZEPIACZ

Zapoznać się z instrukcją użytkownika i naklejkami na rozszczepiaczu. Zapoznać się z zastosowaniem, ograniczeniami oraz szczególnymi zagrożeniami związanymi z wykorzystaniem pilarki.

● NARKOTYKI, ALKOHOL I LEKI

Nie pracować z rozszczepiaczem pod wpływem narkotyków, alkoholu ani leków, które upośledzają zdolność do właściwego użycia.

● UNIKAĆ WARUNKÓW NIEBEZPIECZNYCH

Umieścić rozszczepiacz na wysokim, stabilnym i płaskim blacie, gdzie jest wystarczająco miejsca do obsługi a operator może zachować czujność. Jeżeli rozszczepiacz przesuwa się, przymocować śrubami. Robocza wysokość wynosi 850-1650mm

Miejsce pracy musi być wysprzątane i dobrze oświetlone. Bałagan sprzyja wypadkom.

Nie używać rozszczepiacza w miejscach mokrych bądź zawilgoconych ani na deszczu.

Nie używać w miejscach gdzie występują opary farb; łatwopalne rozpuszczalniki są zagrożeniem.

● INSPEKCJA ROZSZCZEPIACZA

Przed użyciem sprawdzić urządzenie. Osłony muszą być założone i dobrym stanie. Wyrobić sobie nawyk sprawdzania przed uruchomieniem, czy klucze i inne narzędzia są zdjęte z obszaru narzędziowego. Przed użyciem wymienić wszelkie elementy uszkodzone albo brakujące.

● UBIERAĆ SIĘ WŁAŚCIWIE

Nie nosić luźnej odzieży, rękawic, krawatów ani biżuterii, (pierścieni, zegarków na nadgarstku) Mogą zostać uchwycone przez części ruchome.

Zalecane są nieprzewodzące rękawice ochronne i obuwie p. poślizgowe. Używać osłony długich włosów, zapobiegającej wciągnięciu przez maszynę.

● CHRONIĆ OCZY I TWARZ

Rozszczepiacz może wyrzucać ciała obce w kierunku oczu. Może to spowodować trwałe uszkodzenie oka. Używać okularów ochronnych Normalne okulary tylko nie mają soczewek odpornych na uderzenia. To nie są okulary ochronne.

Nie pracować z rozszczepiaczem ustawionym wprost na gruncie.



Taka pozycja jest niewygodna dla operatora i zmusza go do zbliżania twarzy do maszyny co naraża na uderzenia ścinków.

● **KABLE PRZEDŁUŻACZA**

Niewłaściwe użycie przedłużacza może spowodować niewłaściwą pracę i przegrzanie urządzenia. Aby silnik działał skutecznie, przedłużacz nie może być dłuższy niż 10m a przekrój nie może być mniejszy niż 2.5mm².

Unikać używania swobodnych o niewystarczająco izolowanych połączeń. Połączenia muszą być wykonane z zabezpieczonego materiału właściwego do użytku terenowego.

● **NIE DOPUSZCZAĆ DO PORAŻENIA ELEKTRYCZNEGO**

Sprawdzić czy obwód elektryczny jest właściwie zabezpieczony w sposób odpowiadający mocy, napięciu i częstotliwości silnika. Sprawdzić czy uziemienie jest prawidłowe a przełącznik różnicowoprądowy zamontowany przed wejściem do urządzenia. Uziemić rozszczepiacz. Unikać kontaktu z powierzchniami uziemionych urządzeń takich jak rury, kaloryfery, kuchnie albo lodówki.

Nie otwierać skrzynki przycisku zasilania silnika. Jeżeli to konieczne, wezwać elektryka.

Nie dotykać metalowych kołków wtyku podczas włączania i wyłączania zasilania urządzenia.

● **OSOBY POSTRONNE I DZIECI NIE MOGĄ SIĘ ZBLIŻAĆ**

Rozszczepiacz może mieć jednocześnie tylko jednego operatora. Inne osoby muszą znajdować się w bezpiecznej odległości od miejsca pracy, szczególnie gdy rozszczepiacz jest w ruchu. Nigdy nie prosić o pomoc w celu uwolnienia zablokowanego klocka.

● **INSPEKCJA ROZSZCZEPIACZA**

W rozszczepianych klockach nie może być żadnych obcych ciał, w szczególności gwoździ. Końce klocków muszą być wycięte w kwadrat. Gałęzie muszą być odcięte równo z pniem.

● **NIE SIĘGAĆ ZBYT DALEKO**

Podłoga nie może być śliska.

Stać na twardym podłożu i zachować równowagę.

Nigdy nie stawać na rozszczepiaczu. Kontakt z klinem lub innymi elementami ruchomymi albo przewrócenie urządzenia może prowadzić do poważnych obrażeń. Nie przechowywać niczego nad albo w pobliżu rozszczepiacza, tak aby stawanie na urządzeniu ułatwiało dostęp do przechowywanych rzeczy.

● **NIE DOPUSZCZAĆ DO NIEPRZEWIDZIANYCH WYPADKÓW**

Zawsze obserwować ruch popychacza.

Nie ładować bala aż do zatrzymania popychacza materiału.

Nie zbliżać rąk do elementów w ruchu.

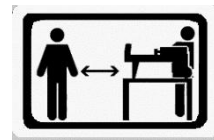

● CHRONIĆ DŁONIE

Nie zbliżać dłoni do rozwarstwień ani pęknięć na balu; mogą złamać się nagle i uciąć dłonie.

Nie usuwać rękami zakleszczonych bali.



● NIE PRZECIĄŻAĆ URZĄDZENIA

Lepiej pracuje w tempie do którego zostało zaprojektowane. Nie próbować rozdrabniania klocków większych niż określonych w specyfikacji. Jest to niebezpieczne i może uszkodzić maszynę.

Nie używać niezgodnie z przeznaczeniem.

● NIGDY NIE ZOSTAWIAĆ BEZ DOZORU NARZĘDZIA W RUCHU

Nie oddalać się do urządzenia aż do kompletnego zatrzymania.

● ODŁĄCZYĆ ZASILANIE

Odłączyć zasilanie, gdy rozszczepiacz jest nieużywany, przed dokonywaniem regulacji, wymiany części, czyszczeniem albo serwisowaniem; Przed serwisowaniem zapoznać się z Instrukcją Serwisową.



● CHRONIĆ ŚRODOWISKO

Zużyty olej przekazać do punktu zbiórki i stosować się do przepisów lokalnych.

Nie wylewać do kanalizacji, na glebę ani do wód.

● DBAĆ O URZĄDZENIE

Urządzenie musi być czyste aby pracowało poprawnie.

● WARSZTAT MUSI BYĆ NIEDOSTĘPNY DLA DZIECI

Zamykać warsztat na klucz. Wyłączać wyłączniki główne. Przechowywać rozszczepiacz w miejscu niedostępnym dla dzieci i osób postronnych.



- Operator musi zostać przeszkolony przez wykwalifikowanego trenera.
- Używać wyłącznie zgodnie z przeznaczeniem. Nadużycie (na przykład praca z innym niż drewno materiałem) może uszkodzić narzędzie i spowodować obrażenia.
- Nadzorem pracującej maszyny może zajmować się tylko jedna osoba. Inni pracownicy mogą być wykorzystani do np. załadunku i rozładunku, ale samą operację rozszczepiania wykonuje jedna osoba.
- Urządzenie nie może być używane przez dzieci.
- Używać środków ochrony osobistej, obuwia ochronnego, dobrze dopasowanej odzieży, rękawic, ochrony oczu i słuchu;
- Przed rozpoczęciem pracy sprawdzić i przetestować przewody hydrauliki. Przed użyciem sprawdzić zabezpieczenia na urządzeniu.
- Przed użyciem sprawdzić zabezpieczenia na urządzeniu. Jeżeli urządzenia zabezpieczające są niesprawne, nie używać narzędzia, tylko odesłać do kwalifikowanego punktu napraw celem inspekcji i naprawy.
- Obszar pracy musi być wolny od przeszkód; przed rozpoczęciem pracy posprzątać otoczenie. Obszar pracy musi być wolny od przeszkód: kłód, szczap itp.

- Nie pozostawiać działającej maszyny bez dozoru;
- Nie sięgać do obszaru działania klina;

Symbole



Używać ochrony oczu Wymóg pracy w okularach ochronnych.



Używać naszników.



Używać obuwia ochronnego Podczas pracy obowiązkowe jest korzystanie z obuwia ochronnego, zapewniającego ochronę przed spadającymi kłodami.



Używać rękawic ochronnych Używać rękawic ochronnych zabezpieczających przed ścinkami i wiórami powstającymi przy rozszczepianiu klocków.



Jeżeli kabel zasilający jest uszkodzony, odłączyć od zasilania.



Dzieci nie mogą znajdować się w rejonie pracy.

Rozszczepiacz może mieć jednocześnie tylko jednego operatora. Inne osoby muszą znajdować się w bezpiecznej odległości od miejsca pracy, szczególnie gdy rozszczepiacz jest w ruchu. Nigdy nie prosić o pomoc w celu uwolnienia zablokowanego klocka.



Zagrożenie! Nie zbliżać się do ruchomych elementów. Nie zbliżać rąk do elementów w ruchu.

Nie usuwać rękami zakleszczonych klocków.



Uważać na potknięcia.



Uważać na pośliznięcia.



Nie palić w obszarze pracy.



Rozszczepiacz może być obsługiwany tylko przez jedną osobę.

WARUNKI PRACY

Rozszczepiacz jest modelem dla użytku w gospodarstwie domowym. Maszyna działa w temperaturze otoczenia od +5°C do 40°C i na wysokościach do 1000m n.p.m Wilgotność nie powinna przekraczać 50% przy 40°C. Urządzenie może być transportowane temperaturach -25°C do 55°C.

Maszyna musi być ustawiona na dobrze umocowanym blacie roboczym na wysokości 850-1650mm nad gruntem.

SPECYFIKACJE

Numer modelu		HFBE525T		
Silnik		230V~	50Hz	1500W S3 50% IP54
Wymiary materiału	Średnica	5 ~ 25cm		
	Długość	52cm		
Siła rozszczepiania		5T		
Ciśnienie hydrauliczne		20Mpa		
Pojemność układu olejowego		3.3L		
Wymiary zewnętrzne	Długość	1360mm		
	Szerokość	480mm		
	Wysokość	670mm		
Masa		59kg		
Obroty		2800min⁻¹		

Podana średnica klocka jest orientacyjna; małe klocki trudno rozszczepić gdy mają sęki albo są z twardego drewna. Łatwo jest rozszczepić klocki o regularnych włóknach i średnicy przekraczającej maksymalną.

WYMAGANIA ZASILANIA

Włączyć do normalnej sieci 230V±10% (50Hz±1Hz) z zabezpieczeniem przepięć i osłabień z bezpiecznikiem różnicoprądowym (RCD) 0.03A.

TRANSPORT ROZSZCZEPIACZA DO MIEJSCA PRACY

Rozszczepiacz ma dwa kółka do transportu na krótkie odległości. Aby przesunąć rozszczepiacz na miejsce pracy, unieść lekko i przetoczyć. Dopilnować aby zbiornik oleju był zamknięty.

Nie podzwigać i nie transportować nosząc.

USTAWIENIA I PRZYGOTOWANIE DO PRACY

1. Zamocować nogę podpierającą, podnieść rozszczepiacz za uchwyty po obu końcach i umieścić na wysokim, stabilnym i płaskim blacie: wysokość co najmniej 850mm (do 1650mm).
2. Zapoznać się z działaniem elementów sterujących urządzeniem.

1. Popychacz
2. Błat Roboczy
3. Osłona
4. Podpora
5. Przełącznik
6. Silnik
7. Skrzynka przełącznika
8. Koła tylko do niewielkich przesunięć
9. Dźwignia sterująca układu hydraulicznego.
10. Osłona dźwigni sterującej.
13. Śruba odpowietrzenia
14. Śruba spustowa oleju z miarką

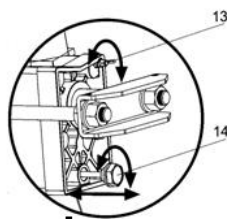
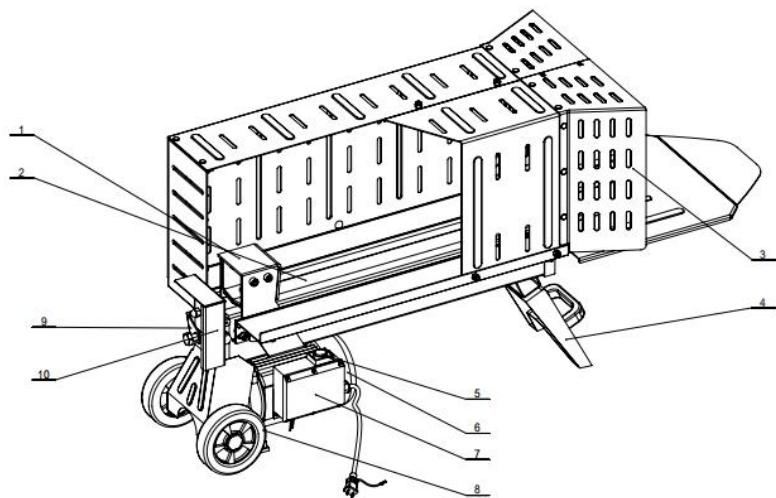

Instalatie

- 1) Installeer de voet en voetgreep onder de machine en zet deze vast met schroeven, afdichtingen en bouten.
- 2) Installeer de steunplaat op de machine door de haken onder de daarvoor bestemde steunen te haken.
- 3) Installeer de werkplaten aan beide kanten van de machine, leg de gaten op een lijn, plaats de afdichtingen en schroeven om de onderdelen vast te zetten.
- 4) Installeer de linkse afdekking op de machine (deze moet op een lijn liggen met de gaten in de werktafel) en zet deze vast met de zeskantbouten en afdichtingen van M8.
- 5) Installeer de afdekking en zet deze vast met zeskantbouten en afdichtingen van M8.
- 6) Steek de bouten met vierkante kop van M8 door de montagegaten van de linkse en rechtse afdekking en de verbindingssplaat en draai de vier moeren van M8 vast.
- 7) Installeer de beschermkappen aan de voorkant van het apparaat en de achterste afdekking aan de achterkant van de machine. Duw de bevestigingsmiddelen voorzichtig in de installatiegaten van de beschermkappen en de achterste afdekking en steek vervolgens de bevestigingsmiddelen voorzichtig in de montagegaten in de rechtse en linkse afdekkingen.

Przed uruchomieniem poluzować śrubę odpowietrzenia o kilka obrotów tak aby powietrze mogło być łatwo zasysane i wypychane.

Przepływ powietrza przez śrubę spustową powinien być wyczuwalny podczas pracy. Przed przesuwaniem rozszczepiacza dokręcić Śrubę Odpowietrzenia aby zapobiec wyciekowi oleju.



JEŻELI ŚRUBA ODPOWIETRZENIA NIE ZOSTANIE ODKRĘCONA, POWIETRZE ZAMKNIĘTE W UKŁADZIE HYDRAULIKI ZOSTANIE SPRĘŻONE A POTEŃ ROZPRĘŻONE. ZMIANY CIŚNIENIA POWIETRZA POWODUJĄ WYPCHNIĘCIE USZCZELEK SYSTEMU HYDRAULICZNEGO I TRWAŁE USZKODZENIA ROZSZCZEPIACZA

15. Śruba ograniczenia ciśnienia maksymalnego

⊘ NIE WYKONYWAĆ ŻADNYCH REGULACJI TĄ ŚRUBĄ!

Ciśnienie maksymalne będzie ustawione fabrycznie a śruba jest zaklejona aby zapewnić ograniczenie ciśnienia do 5 ton.

Ustawienia są wykonywane przez wykwalifikowanego pracownika dysponującego profesjonalnymi instrumentami pomiarowymi.

Nieautoryzowane regulacje spowodują osłabienie pompy hydraulicznej poruszającej klinem ale MOGĄ TEŻ SPOWODOWAĆ POWAŻNE OBRAŻENIA CIAŁA

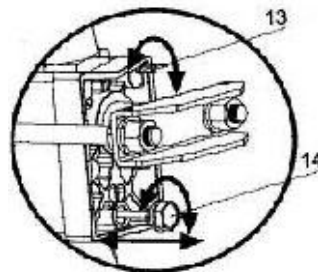

- Przykręć uchwyt i stopę za pomocą 2 śrub oraz śrub, nakrętek i podkładek jak poniżej:



- Przykręć 2 płyty boczne za pomocą 4 wsporników i 4 nakrętek, śrub i podkładek.



- Przykręć osłony boczne za pomocą 6 nakrętek i śrub oraz 3 nakrętek, śrub i podkładek w następujący sposób:

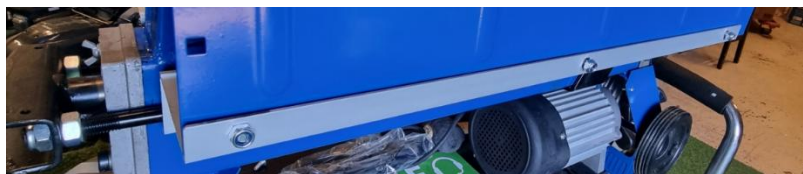



- Włóż przedłużenie tacy, wsuwając 2 haki na nogi, jak poniżej:



- Ustawić boczne osłony z tworzywa sztucznego, wsuwając siłą 10 klipsów mocujących

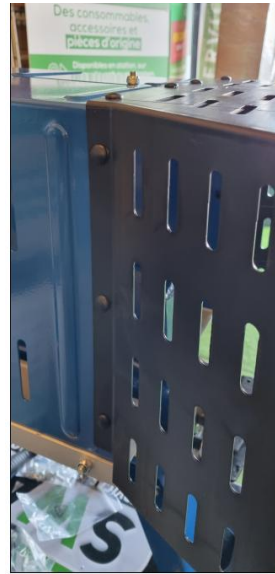

- Ustawić tylną osłonę z tworzywa sztucznego, wsuwając siłą 5 zatrzasków mocujących



SCHEMAT ELEKTRYCZNY

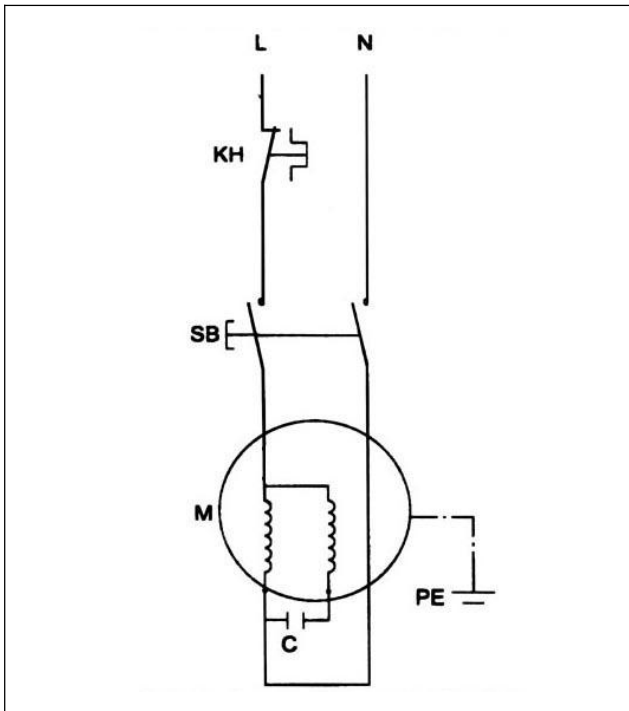

SCHEMAT HYDRAULICZNY

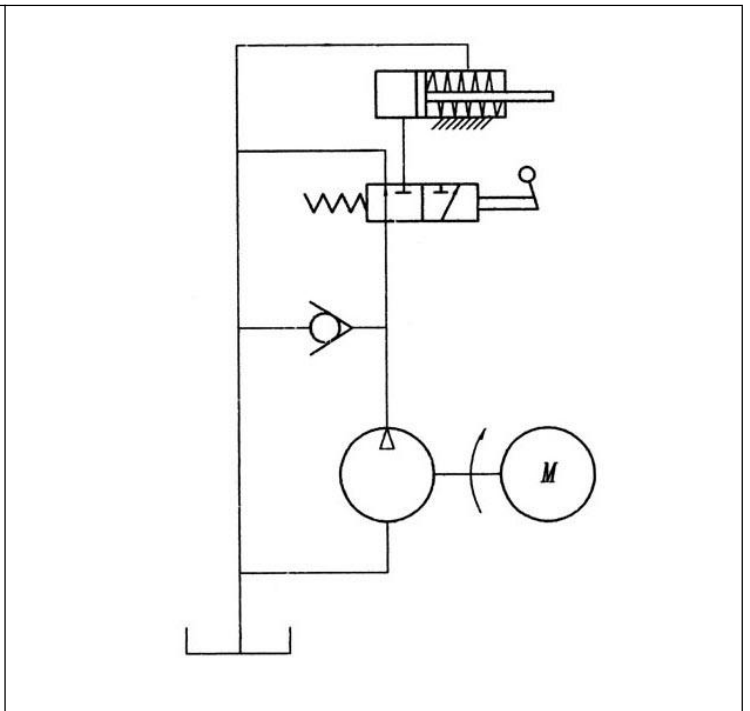

ROZSZCZEPIANIE KLOCKÓW

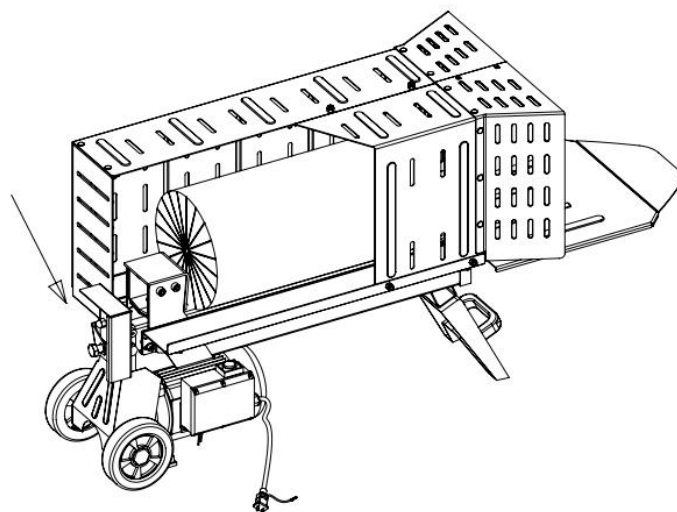

Rozszczepiacz ma system zabezpieczenia, który wymaga oburęcznej pracy – lewa ręka obsługuje dźwignię hydrauliki (3), a prawa musi być na przycisku bezpieczeństwa (5) jak na Ryc. 8. Rozszczepiacz nie zadziała jeśli nie czuje obu rąk. Gdy obie dłonie zostaną zdjęte z instrumentów, popychacz powróci na pozycję wyjściową.

Przed rozpoczęciem pracy rozszczepiacz należy umieścić na platformie ustawionej co najmniej 850mm nad gruntem.

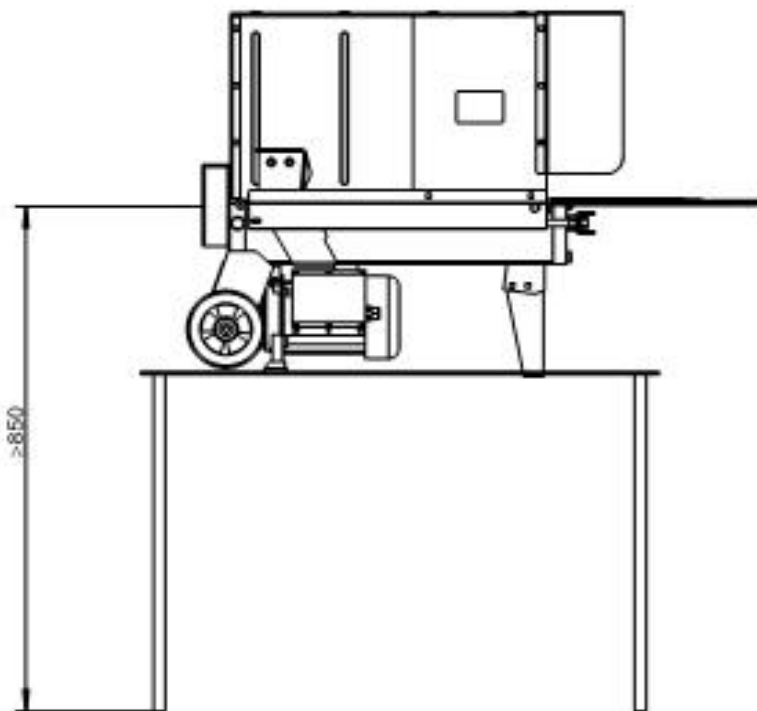

Dla zabezpieczenia przed przypadkowym naciśnięciem dźwigni hydrauliki, jest ona wyposażona w bezpiecznik. Aby użyć dźwigni nacisnąć przycisk spustowy, co umożliwi ruchy dźwignią.



Nigdy nie forsować rozszczepiacza utrzymując ciśnienie pracy dłużej niż przez 5 sekund.

Po takim czasie, olej będzie przegrzany i może uszkodzić maszynę. Jeżeli klocek jest bardzo twardy, obrócić o 90° i spróbować ponownie. Jeżeli klocek nie poddaje się, oznacza to że jego odporność przekracza możliwości maszyny i w związku z tym należy zaniechać dalszych prób rozszczepiania.

Klocki dobrze mocować na blacie urządzenia. Umocować klocek tak, aby nie mógł się poruszać w żaden sposób. Nie forsować ostrza do rozszczepiania w górnej części. Można złamać ostrze i uszkodzić maszynę.

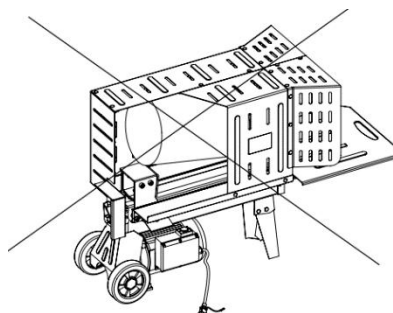

Rozszczepiać zgodnie z kierunkiem włókien. Nie układać kłoców prostopadle. Jest to niebezpieczne i może uszkodzić maszynę.

Nie próbować rozszczepiania dwu kłoców jednocześnie. Kłoczek może wyskoczyć i trafić w operatora.

UWALNIANIE ZABLOKOWANEGO KŁOCKA

- Zwolnić dźwignie i przycisk.
- Gdy popychacz wróci na start i zatrzyma się wcisnąć pod kłoczek klin drewniany.
- Uruchomić rozszczepiacz aby popychał klin pod zablokowany kłoczek.
- Powtarzać aż do całkowitego usunięcia kłocka.

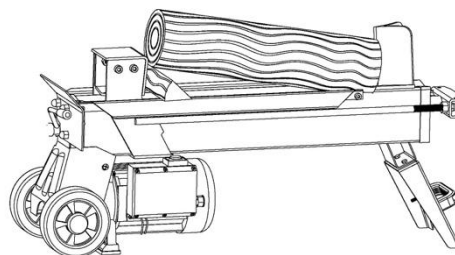

Nie próbować wybijania zablokowanego kłocka. Wybijanie może uszkodzić maszynę albo wybić kłoczek i spowodować wypadek.

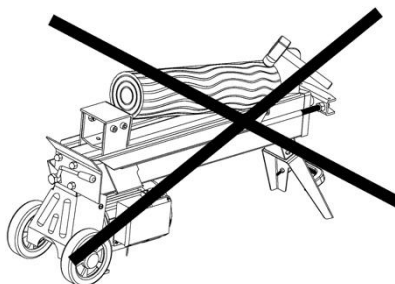

KONSERWACJA

WYMIANA OLEJU HYDRAULICZNEGO

Olej wymieniać co 150 godzin pracy. Wykonać następujące kroki.

- Upewnić się, że wszystkie ruchome elementy zatrzymały się i odłączyć zasilanie.
- Odkręcić Śrubę Spustową oleju i wyjąć.
- Podstawić 4 litrowe naczynie i przechylić rozszczepiacz opierając go na wsporniku.
- Przechylić rozszczepiacz w stronę silnika.
- Napełnić świeżym olejem hydraulicznym zgodnie z pojemnością zbiornika danego modelu.
- Oczyszczyć śrubę spustową i wkręcić do zbiornika oleju, utrzymując rozszczepiacz pionowo.
- Nowy olej powinien mieć poziom pokazany pomiędzy dwiema kreskami na bagnetie.
- Przed wkręceniem oczyścić śrubę spustową. Dokręcić, aby nie było wycieków.

Okresowo sprawdzać czy poziom oleju mieści się pomiędzy kreskami bagnetu. Gdy jest poniżej dolnej kreski, uzupełnić.

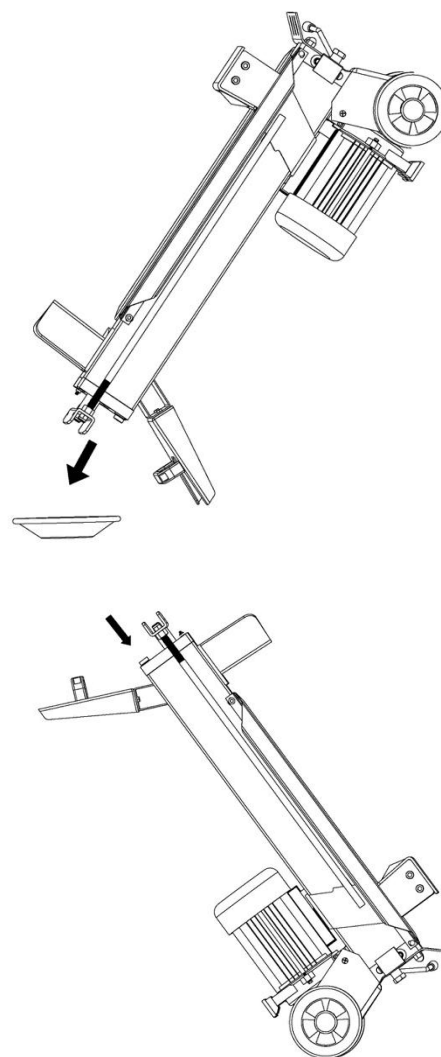

Następujące oleje są zalecane do systemu hydrauliki rozszczepiacza:

SHELL Tellus 22

MOBIL DTE 11

ARAL Vitam GF 22

BP Energol HLP-HM 22

OSTRZENIE KLINA

Okresowo ostrzyć klin używając drobnego pilnika; wyrównywać wszystkie rysy.

ROZWIĄZYWANIE PROBLEMÓW

PROBLEM	PRZYPUSZCZALNA PRZYCZYNA	SUGEROWANE ROZWIĄZANIE
Silnik nie rusza	Zadziałało zabezpieczenie przeciążenia	Wezwać kwalifikowanego elektryka aby otworzył skrzynkę włączeniową i włączył zabezpieczenie *
Nie rozszczepia klocków	Niewłaściwie ułożony klocek	Opis jest w sekcji Rozszczepianie Klocków.
	Rozmiary lub twardość przekraczają możliwości maszyny.	Ładować mniejsze klocki.
	Stępione ostrze klina	Opis jest w sekcji Ostrzenie Klina.
	Wyciek oleju	Ustalić miejsce i skontaktować się ze sprzedawcą
Nieautoryzowane regulacje śrubą ograniczenia ciśnienia maksymalnego. Ustawione było niższe ciśnienie maksymalne.		Skontaktować się ze sprzedawcą.
Popychacz porusza się nierówno i wibruje.	Brak oleju lub zapowietrzony układ hydrauliczny.	Sprawdzić poziom oleju i uzupełnić, jeśli trzeba. Skontaktować się ze sprzedawcą.
Wyciek oleju dookoła pompy lub w innych miejscach.	Zapowietrzony układ hydrauliczny.	Przed rozpoczęciem pracy poluzować śrubę odpowietrzenia o 3-4 obroty.
	Śruba odpowietrzenia niedokręcona przed przesuwaniem rozszczepiacza.	Dokręcić śrubę odpowietrzenia przed przemieszczeniami.
	Śruba spustowa nie trzyma.	Dokręcić.
	Zużyty zawór hydrauliki bądź uszczelki,	Skontaktować się ze sprzedawcą



Produkty elektrycznie nie powinny być usuwane z odpadami komunalnymi Zgodnie z Dyrektywą UE 2012/19 o odpadach elektrycznych i elektronicznych, narzędzia elektryczne muszą być utylizowane w sposób wydzielony, przeznaczony specjalnie dla tego typu odpadów. W sprawie recyklingu skontaktować się ze sprzedawcą lub służbami miejscowymi.

Deklaracja zgodności

Deklaracja zgodności



BUILDER SAS

ZI, 32 rue Aristide Bergès – 31270 Cugnaux - France

Tel: +33 (0)5.34.502.502 Fax: +33 (0)5.34.502.503

Oświadcza, że urządzenie

ŁUPARKA ELEKTRYCZNA(Y)

HFBE525T

Numer seryjny: 20221232946-20221233050

Jest zgodne z wymaganiami Dyrektywy Maszynowej 2006/42/KE oraz rozporządzeniami wykonawczymi;

Jest zgodne z następującymi Dyrektywami UE:

Dyrektywa RoHS (UE) 2015/863 zmieniający 2011/65 / UE

Dyrektywa EMC 2014/30/EC

Jest zgodne z następującymi normami

EN609-1:2017

EN60204-1:2006+A1:2009

EN 55014-1:2017/A11:2020

EN IEC 55014-1:2021

EN 55014-2:1997/A2:2008

EN IEC 55014-2:2021

EN 61000-3-2:2014

EN IEC 61000-3-2:2019/A1:2021

EN 61000-3-11:2000

Osoba odpowiedzialna za dokumentację techniczną: Olivier Patriarca

Cugnaux, 18/11/2022

Philippe MARIE / Dyrektor generalny

HYUNDAI

GWARANCJA

Producent udziela gwarancji na produkt w zakresie wad materiałowych i produkcyjnych na okres 2 lat od daty pierwszego zakupu. Gwarancja obowiązuje, jeżeli produkt jest przeznaczony do użytku domowego. Gwarancja nie obejmuje awarii wynikających z normalnego zużycia i uszkodzeń.

Producent wyraża zgodę na wymianę części sklasyfikowanych jako wadliwe przez wyznaczonego dystrybutora. Producent nie ponosi odpowiedzialności za wymianę maszyny, w całości lub w części, i/lub za szkody wynikowe.

Gwarancja nie obejmuje awarii spowodowanych przez:

- niewystarczający zakres konserwacji.
- montaż, regulację lub nietypowe czynności wykonane na produkcie.
- części podlegające normalnemu zużyciu.

Gwarancja nie obowiązuje:

- w zakresie kosztów wysyłki i pakowania.
- w zakresie wykorzystania narzędzia do celów innych niż te, do których zostało zaprojektowane.
- w zakresie użytkowania i konserwacji maszyny w sposób nie opisany w jej podręczniku obsługi.

Ze względu na naszą politykę ciągłego doskonalenia produktów, zastrzegamy sobie prawo do zmiany lub modyfikacji specyfikacji bez powiadomienia. W związku z tym produkt może różnić się od informacji zawartych w niniejszym dokumencie, ale zmiany zostaną wprowadzone bez uprzedzenia, jeśli zostaną uznane za poprawę w stosunku do poprzedniej cechy

PRZED UŻYCIEM MASZYNY NALEŻY DOKŁADNIE PRZECZYTAĆ PODRĘCZNIK OBSŁUGI.

Przy zamawianiu części zamiennych należy podać numer lub kod części, który znajduje się na liście części zamiennych w niniejszym podręczniku. Należy zachować dowód zakupu – bez niego gwarancja jest nieważna. Pozostajemy do Państwa dyspozycji w zakresie doradztwa dotyczącego użytkowania produktu. Zapraszamy do kontaktu telefonicznego lub za pośrednictwem naszej strony internetowej:

- **+33 (0)9.70.75.30.30**
- **<https://services.swap-europe.com/contact>**

Należy stworzyć „bilet” za pośrednictwem tej platformy.

- Należy dokonać rejestracji lub utworzyć konto.
- Wskazać odniesienie do narzędzia.
- Wskazać temat zapytania.
- Objaśnić problem.
- Załączyć następujące pliki: faktura lub paragon sprzedaży, zdjęcie tabliczki znamionowej (numer seryjny), zdjęcie potrzebnej części (np. uszkodzone bolce wtykowe transformatora).



AWARIA PRODUKTU

CO ZROBIĆ, JEŚLI MOJA MASZYNA ULEGNIE AWARII?

Jeżeli produkt został zakupiony w sklepie:

- a) Opróżnić zbiornik paliwa.
- b) Upewnić się, że maszyna jest kompletna (akcesoria w zestawie) i wyczyszczona! W przeciwnym razie, podmiot naprawiający odmówi przyjęcia maszyny.

Należy zgłosić się w sklepie z kompletną maszyną wraz z paragonem lub fakturą.

Jeżeli produkt został zakupiony przez stronę internetową:

- a) Opróżnić zbiornik paliwa
- b) Upewnić się, że maszyna jest kompletna (akcesoria w zestawie) i wyczyszczona! W przeciwnym razie, podmiot naprawiający odmówi przyjęcia maszyny.
- c) Utworzyć folder obsługi posprzedażnej SWAP-Europe (bilet) na stronie internetowej: <https://services.swap-europe.com>. Składając zamówienie na SWAP-Europe, należy dołączyć fakturę oraz zdjęcie tabliczki znamionowej.
- d) Przed demontażem maszyny należy skontaktować się ze stacją naprawczą w celu zapewnienia jej dostępności.

Zgłosić się do stacji naprawczej z zapakowaną kompletną maszyną, wraz z fakturą zakupu i arkuszem odbioru stacji, który można pobrać po złożeniu zapytania o serwis posprzedażny na stronie SWAP-Europe

W przypadku maszyn z awariami silników BRIGGS & STRATTON, HONDA i RATO prosimy o zapoznanie się z instrukcją.

Naprawy będą wykonywane przez zatwierdzonych producentów silników tych producentów, patrz ich strony internetowe:

- <http://www.briggsandstratton.com/eu/fr>
- <http://www.honda-engines-eu.com/fr/service-network-page;jsessionid=5EE8456CF39CD572AA2AEEDFD290CDAE>
- <https://www.rato-europe.com/it/service-network>

Należy zachować oryginalne opakowanie, aby umożliwić zwrot towaru po sprzedaży lub zapakować urządzenie w podobny karton o tych samych wymiarach.

W przypadku jakichkolwiek pytań dotyczących naszego serwisu posprzedażowego, mogą Państwo złożyć zapytanie na naszej stronie internetowej <https://services.swap-europe.com>

Nasza gorąca linia jest do Państwa dyspozycji pod numerem +33 (9) 70 75 30 30.



WYŁĄCZENIA GWARANCJI

GWARANCJA NIE OBEJMUJE:

- Uruchomienia i ustawień produktu.
- Uszkodzeń wynikających z normalnego zużycia produktu.
- Uszkodzeń wynikających z niewłaściwego użytkowania produktu.
- Uszkodzeń powstałych w wyniku montażu lub uruchomienia niezgodnego z treścią podręcznika.
- Awarii związanych z karburacją dłuższą niż 90 dni i zanieczyszczenia gaźnika.
- Czynności związanych z konserwacją okresową i standardową.
- Czynności związanych z modyfikacją i demontażem, które unieważniają gwarancję.
- Produktów, których oryginalne oznaczenie uwierzytelniające (marka, numer seryjny) zostało zniszczone, zmienione lub usunięte.
- Wymiany materiałów eksploatacyjnych.
- Użycia nieoryginalnych części.
- Uszkodzenia części na skutek uderzenia lub rozprysków.
- Awarii akcesoriów.
- Wad i ich skutków związanych z jakąkolwiek przyczyną zewnętrzną.
- Utraty elementów i ubytku spowodowanego niewystarczającym dokręceniem elementów.
- Elementów tnących i wszelkich uszkodzeń powstałych na skutek poluzowania się części.
- Przeciążenia lub przegrzania.
- Słabej jakości zasilania: wadliwe napięcie, błąd napięcia itp.
- Uszkodzeń wynikających z braku możliwości korzystania z produktu w czasie wymaganym do przeprowadzenia naprawy oraz, bardziej ogólnie, kosztów unieruchomienia produktu.
- Kosztów zewnętrznej niezależnej opinii opartej na wycenie stacji naprawczej SWAP-Europe
- Użytkowania produktu z wadą lub pęknięciem, które nie zostało natychmiast zgłoszone i/lub naprawione przez SWAP-Europe.
- Spadku jakości spowodowanego transportem i składowaniem*.
- Uruchamiaczy po ponad 90 dniach.
- Oleju, benzyny, smaru.
- Uszkodzeń wynikających z użycia niewłaściwych paliw lub smarów.

* Zgodnie z przepisami transportowymi, szkody powstałe na skutek transportu należy zgłaszać przewoźnikom najpóźniej w terminie 48 godzin od ich stwierdzenia listem poleconym z potwierdzeniem odbioru.

Ten dokument stanowi dodatek do instrukcji, lista nie jest wyczerpująca.

Uwaga: wszystkie zamówienia należy sprawdzać w obecności doręczyciela. W przypadku jego odmowy należy po prostu nie przyjąć dostawy i powiadomić o tym fakcie.

Przypomnienie: Rezerwacje nie wykluczają powiadomienia listem poleconym z potwierdzeniem odbioru w ciągu 72 godzin.

Informacja:

Urządzenia termiczne należy poddawać konserwacji zimowej każdego sezonu (usługa dostępna na stronie internetowej SWAP-Europe). Akumulatory należy ładować przed rozpoczęciem składowania.

HYUNDAI
POWER PRODUCTS

Zapytania kierować do:

BUILDER SAS
32, Rue Aristide Bergès Z1 31270 Cugnaux, France
Tél.: +33(0)5.34.502.502 Fax : +33(0)5.34.502.503
<http://www.hyundaipower-fr.com/>
Fabriqué en République Populaire de Chine(PRC)

Importée par BUILDER SAS, France

Licensed by Hyundai Corporation Holdings, Korea